

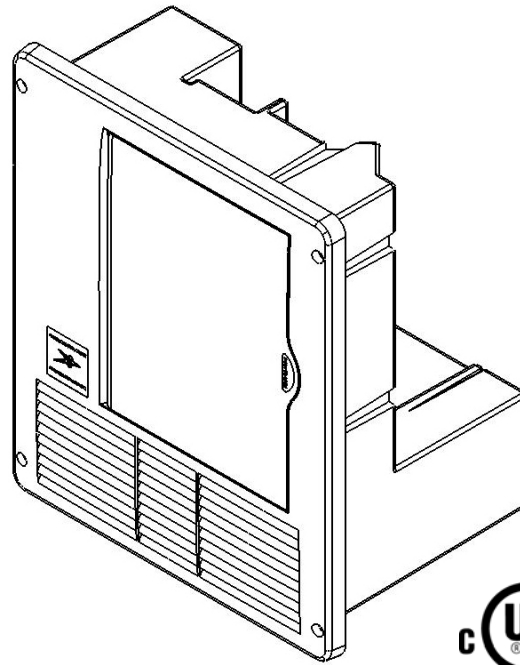

Manuel d'Installation et d'Utilisation PD4300 et PD4500 Series Power Control Centers

Extension de garantie
disponibles sur le site
www.progressivedyn.com



Merci d'avoir choisi Progressive Dynamics pour les besoins en énergie de votre camping-car. Nous vous souhaitons la bienvenue au moment de découvrir toute notre gamme de produits industriels leaders et qui ont passé l'épreuve du temps en ajoutant le petit nouveau de la famille PDI, le PD4500 et PD4300 Series POWER CONTROL CENTERS.

Avec le PD4500 et PD4300 Series POWER CONTROL CENTERS vous avez accès à une technologie de pointe, tel que le système breveté « Charge Wizard® » (Assistant de Charge), qui vous aide à entretenir et à augmenter la durée de vie de vos batteries.

Le cœur du PD4500 et PD4300 est le Convertisseur INTELLI-POWER. Le micro-processeur du « Charge Wizard® » intégré contrôle en permanence la tension de la batterie, puis ajuste automatiquement la tension de sortie du convertisseur pour fournir la tension de charge adaptée pour recharger rapidement et garder la batterie en bonne état à long terme.

Un moyen intelligent de chargement et de maintenance de votre batterie « RV » (véhicule de caravanning).

Si vous avez suffisamment de circuits de dérivation CA et CC vous aurez encore plus de possibilités pour les besoins grandissant de votre « RV ».

Progressive Dynamics, Inc.

507 Industrial Rd.
Marshall, MI 49068
www.progressivedyn.com

Numéros de brevets: 5,687,066 - 5,600,550 - 5,982,643 - 6,184,649 - 7,782,002

Table des Matières

Guide d'Installation	1
Schéma de Câblage	1
Caractéristiques et Mode d'Emploi	2
Le « Charge Wizard »	2
Protection Contre un Mauvais Branchement de Batterie	2
Caractéristiques Techniques et Résolution des Problèmes	3-4

GARANTIE LIMITÉE

- I. **GARANTIE LIMITÉE** : Progressive Dynamics, Inc. garantit que ses « power control center » n'ont pas de vices de matériels ou de fabrication si ils sont utilisés et qu'il servent normalement ; l'entreprise limite les possibilités de réparation ou de remplacement.
- II. **DURÉ** : Cette garantie est valable sur une période de deux ans après la date d'achat effective, et est valide uniquement sous les limites en vigueur aux États-Unis d'Amérique et au Canada.
- III. **ÉXCLUSIONS DE LA GARANTIE** : Cette garantie ne s'applique pas spécifiquement à :
- A. Tout produit ayant été réparé ou altéré de quelque manière que ce soit par un tiers ou dans une station-service non autorisé(-e)s ;
 - B. Des dommages causés par une tension d'entrée excessive, un usage inapproprié, négligence ou accident ; par force extérieure ;
 - C. Tout produit ayant été connecté, installé ou ajusté ou utilisé autrement que selon les instructions fournies ou ayant un numéro de série altéré, dégradé ou supprimé ;
 - D. Au coût de tous les services pour retirer et réinstaller le « power converter » ; et
 - E. TOUTE PERTE DE PROFITS, D'ÉCONOMIES ATTENDUES, DE LA PERTE DE JOUISSANCE DE L'UTILISATION OU AUTRE DOMMAGES QUEL QU'IL SOIT RESULTANT DE L'UTILISATION, OU DE L'IMPOSSIBILITÉ D'UTILISATION, DU PRODUIT. CELA INCLUS LES DOMMAGES À LA PROPRIÉTÉ ET, DANS LE CADRE DÉLIMITÉ PAR LA LOI, DES DOMMAGES POUR BLESSURES PERSONNELLES. CETTE GARANTIE REMPLACE TOUTES LES AUTRES GARANTIES, INCLUANT LES GARANTIES TACITES MARCHANDE ET BIEN-ÊTRE POUR UN BUT PARTICULIER.
- IV. **PREUVE D'ACHAT** : La demande de garantie doit être impérativement accompagnée de la preuve de la date d'achat.
- V. **PROCÉDURE DE RÉCLAMATION** : Si un défaut devait être trouvé, merci d'envoyer à Progressive Dynamics, Inc. les informations suivantes à l'adresse ci-dessous :
- A. Nom et adresse du demandeur ;
 - B. Nom et modèle du produit ;
 - C. Nom, année et modèle du véhicule de caravaning dans lequel le produit a été installé ;
 - D. Date d'achat ; et
 - E. Description complète du défaut en question.

Si la réclamation de garantie est justifiée (vice de matériel ou défaut de fabrication apparut lors d'un usage normal), le convertisseur devra être envoyé en port prépayé à Progressive Dynamics, Inc. accompagné de la preuve d'achat. Le produit sera réparé ou remplacé et retourné en port prépayé.

Pour un service de garantie email: service@progressivedyn.com

Le PD4300 et PD4500 série POWER CONTROL CENTERS peut être installé verticalement (section de conversion vers le bas) ou horizontalement (section de conversion vers la droite).

Il n'est PAS une protection d'allumage. Ne montez pas dans le gaz de pétrole liquéfié ou du compartiment à piles.

Le POWER CONTROL CENTER n'a pas été conçu pour les endroits humides ou mouillés. Installer dans un endroit intérieur/sec.

Les convertisseurs INTELI-POWER ne sont pas conçus pour le zéro compartiments de dédouanement.

Trou de fixation à environ 10 1/8 "x 13 1/4".

Connectez système de câblage en utilisant de manière appropriée serre-câble entreprises. Un kit de bouchon de fermeture pour les connecteurs Romex non utilisés peuvent être achetés auprès de Progressive Dynamics, Inc Numéro de la pièce PD812374.

Pour les installations sans CC externe sectionneur, positive de la batterie communiquer (+) pour le BATTERIE POS. + patte et négative de la batterie (-) pour le BATTERIE NEG. - patte. Le ALTERNATE BATTERIE POS + patte n'est pas utilisé. (voir schéma de câblage pour les détails des composants)

DC DECONNECTER: Pour les installations externes comportant un sectionneur DC, batterie positif communiquer (+) et le BATTERIE POS. + patte vers le même pôle sur le sectionneur externe. Retirez le JUMPER. Connectez le ALTERNATE BATTERIE POS. + à l'autre pôle du sectionneur externe. (voir schéma de câblage pour l'emplacement des composants)

Les OEM doivent tester le POWER CONTROL CENTER convertisseur dans des conditions de pleine charge dans sa position de montage destiné à assurer une ventilation adéquate. A la taille des compartiments minimum de 3 pieds cubes est recommandé. Le défaut de fournir une ventilation adéquate permettra d'éviter le convertisseur de fournir pleine puissance de sortie.

Lorsqu'il est utilisé avec une batterie à électrolyte gélifié, installez le cavalier (0,100 "espacement, non fourni) au connecteur 2-pin à H4 sur le circuit principal.

Schéma de Câblage Détaillé

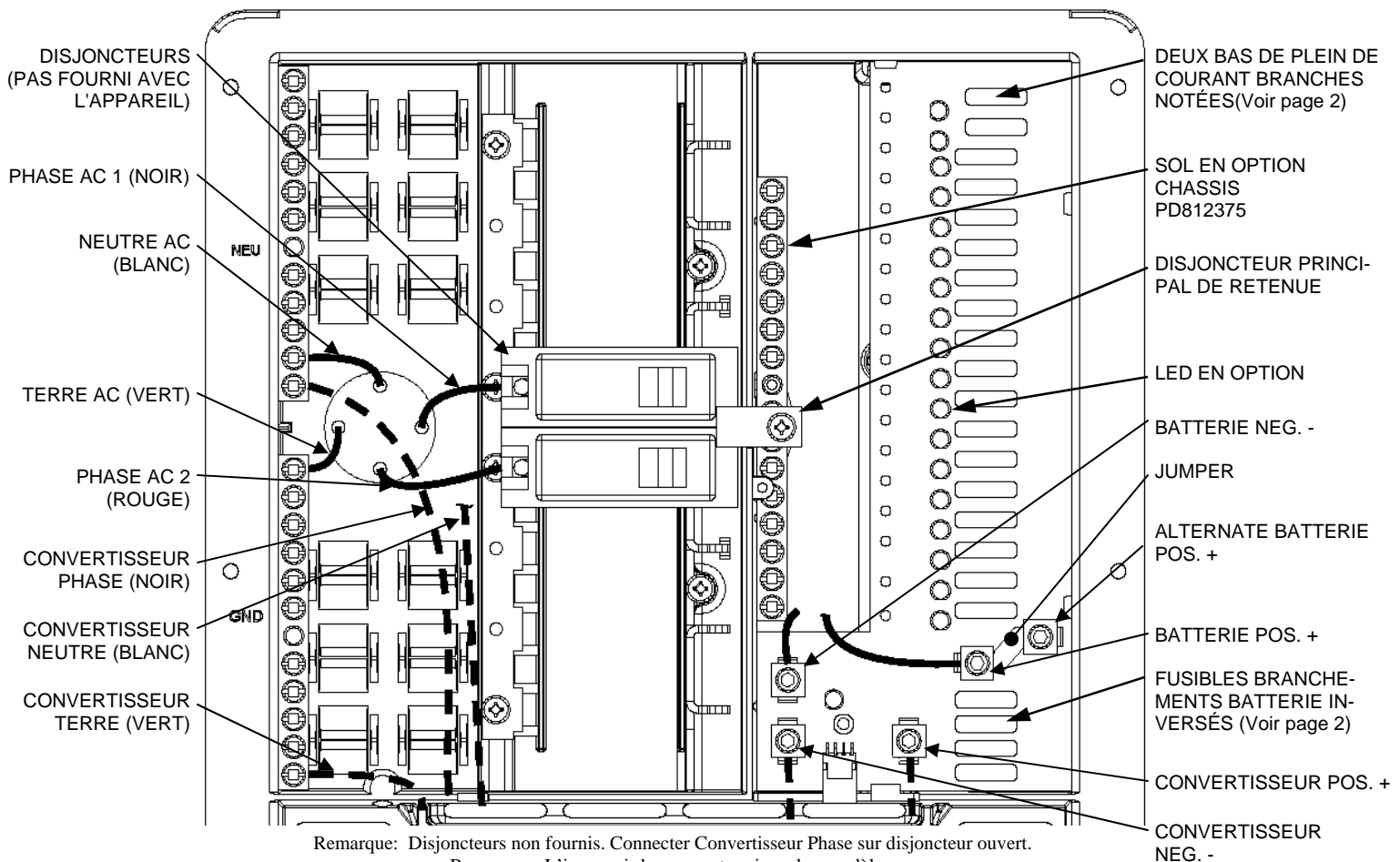

Consultez un électricien agréé ou un technicien véhicule de camping à l'aide d'installation.

Informations Complémentaires

Plusieurs options seront installées avant l'achat de votre nouveau « RV ». Cependant, vous devez connaître certaines options avant d'utiliser votre nouveau « POWER CONTROL CENTER ».

Le « Charge Wizard® » choisit automatiquement le meilleur mode de chargement pour votre batterie. Cependant, vous pouvez arrêter temporairement les réglages automatiques. Vous avez ainsi la possibilité de changer le mode de chargement de votre batterie. Le « Charge Wizard® » choisit entre 3 modes de chargement différents : « NORMAL », « BOOST » et « STORAGE ».

BOOST MODE (mode de charge rapide) : Si le convertisseur détecte une chute de la tension de la batterie en dessous du niveau pré-réglé, la tension de sortie est alors augmentée à 14.4 volts CC pour recharger rapidement la batterie.

NORMAL MODE (mode charge normale) : La tension de sortie est de 13.6 volts CC.

STORAGE MODE (mode de charge complète) : Quand le convertisseur ne détecte pas d'utilisation significative de la batterie pendant environ 30 heures la tension de sortie est réduite à 13.2 volts CC pour une utilisation d'eau minimale. En mode charge complète, le microprocesseur augmente automatiquement la tension de sortie à 14.4 volts pendant 15 minutes que chaque 21 heures pour aider à réduire la sulfatation des plaques de batterie.

- Ces modes peuvent être sélectionnés manuellement en appuyant sur le « Wizard Mode Button » (bouton mode assistant) sur le panneau frontal. -
- Tous temps et Toutes tensions fournis au-dessus de sont approximatifs. -

AVERTISSEMENT

IL EST ESSENTIEL DE VÉRIFIER RÉGULIÈREMENT LE NIVEAU DES LIQUIDES DE TOUTE BATTERIE CONNECTÉE. LES BATTERIES VONT « DÉGAGER DES GAZ » ET PERDRE DES LIQUIDES LORSQU'ELLES SONT BRANCHÉES EN CONTINU À UNE SOURCE DE CHARGE .

Utiliser le « Charge Wizard® »

Pendant que le « Charge Wizard® » (Assistant de Charge) intégré détermine quel est le mode opératoire le mieux adapté pour recharger ou garder la batterie dans des conditions optimales, le « **Wizard Mode Button** » (bouton mode assistant) permet d'annuler manuellement une action le manuel passe outre et a un indicateur lumineux(s) signalant le mode opératoire en cours .

Wizard Mode Button

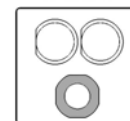

REMARQUE : La DEL Verte sur la gauche est l'indicateur du « Charge Wizard® » – la DEL Rouge sur la droite pour l'indicateur du « Charge Sentinel » (fourni sur les convertisseurs construits avant l'année 2000)

BOOST MODE (mode de charge rapide) - indiqué par LED vert restant allumé. Le tension de sortie est de 14.4 volts CC, pour charger rapidement la batterie, jusqu'à 90% de sa capacité totale de charge.

NORMAL MODE (mode charge normale) - Lorsque la batterie est entre 50 % et 90 %, le voyant vert clignote une fois par seconde. Lorsque la batterie a atteint 90 % de capacité totale le voyant vert clignote 2 à 3 fois par seconde. Dans ce mode, la tension de sortie est 13.6 volts CC et le convertisseur terminé en toute sécurité la charge de la batterie.

STORAGE MODE (mode de charge complète) – Indiqué par le voyant vert clignotant toutes les 6 à 8 secondes. Dans ce mode la tension de sortie est de 13.2 volts CC, la batterie est entièrement chargée et le convertisseur maintient la charge maximum.

INTERRUPTEUR MANUEL - Ce bouton a été fourni pour arrêter temporairement le convertisseur (non recommandé) ou pour vérifier que le convertisseur fonctionne bien. Pour les opérations manuelles, appuyez sur l'interrupteur et maintenez la pression. Le signal lumineux indiquera alors qu'il est « ON » indiquant le « Boost Mode ». Continuez d'appuyer sur l'interrupteur et la lumière clignotera rapidement, indiquant que le convertisseur est en « Normal Mode ». Appuyer toujours sur l'interrupteur jusqu'à ce que la lumière clignote lentement, indiquant que le convertisseur est en « Storage Mode ». Après que le bouton manuel est libéré le convertisseur restera dans le mode choisi. Quand le statut de charge de batterie change, le convertisseur reviendra au mode d'action automatique pour prévenir le dommage à la batterie.

- Tous temps et Toutes tensions fournis au-dessus de sont approximatifs. -

CIRCUIT DE PROTECTION DE BATTERIE INVERSÉE

Si la batterie est branchée à l'envers accidentellement, le convertisseur sera protégé. Lorsque la batterie est branchée à l'envers, les fusibles type ATC sautent. Ils sont facilement accessibles. Remplacez-les par des fusibles ATC de même type et de même calibre .

Amp/Modèle	# de fusibles	Taille fusible (amps)
45	2	30
60	3	25
90	4	25

La section CC:

Le panneau CC a 18 prises, approuvé pour jusqu'à 30A, pour accessoires dont deux dérivations calibrées pour courant faible/fort incluses. Elles peuvent être utilisées pour des dispositifs à courant faible tels que des détecteurs de fumée et de monoxyde de carbone (CO). Chaque dérivation a une DEL optionnelle indiquant quel fusible a sauté.

Voir le produit d'étiquetage pour les évaluations DC réel la position de fusible.

AVERTISSEMENT

POUR UNE PROTECTION CONTRE LES INCENDIES OU LES ORAGES, NE REMPLACEZ QUI UN FUSIBLE PAR UN AUTRE DE MÊME TYPE ET DE MÊME CALIBRE.

Caractéristiques Techniques (Caractéristiques sous réserve de changements sans avis)			
Modèle	PD4345 / PD4545	PD4365 / PD4560	PD4590
Section CA (PD4500)	240/120 VCA 50A Maximum Entrée 120 VCA 50A Maximum Sortie - 12 Dérivations Circuits Max		
Section CA (PD4300)	120VCA 30A Max - 7 Dérivations Circuits Max*		-
Section CC	12V CC 60A Max.	12V CC 80A Max.	12V CC 100A Max.
Section Convertisseur	Entrée : 105-130 VCA 50/60 Hz 725 Watts Sortie : 13.6 Volts CC, 45 Amps Poids : 8 lbs / 3.629 kg	Entrée : 105-130 VCA 50/60 Hz 1000 Watts Sortie : 13.6 Volts CC, 60 Amps Poids : 8 lbs / 3.629 kg	Entrée : 105-130 VCA 50/60 Hz 1550 Watts Sortie : 13.6 Volts CC, 90 Amps Poids : 10 lbs / 4.536 kg

* circuits supplémentaires disponibles à l'utilisation d'un système de gestion de l'énergie énumérés

Disjoncteurs: Disjoncteurs recommandées classé maximale de 50 a pour la série PD4500 et 30 a pour la série PD4300

Les disjoncteurs ci-dessous sont adaptés pour des disjoncteurs PRINCIPALE et DIVISIONNAIRE	50 Amp PRINCIPALE	30 Amp PRINCIPALE	45/60 Amp Convertisseur Divisionnaire	90 Amp Convertisseur Divisionnaire	Obturbateur
ITE/Siemens—QP,QT					
Thomas & Betts - TB & TBBD Series					ITE/Siemens QF3
Square D—HOM, HOMT	50A Dual	30A	15A	20A	GE TQLFPI
Cutler Hammer/Bryant - BR,BRD Series					
GE—HACR					

RÉSOLUTION DES PROBLÈMES

<u>PROBLÈME</u>	<u>CAUSES POSSIBLES</u>	<u>RÉSOLUTION DU PROBLÈME</u>
Pas de tension de sortie	Alimentation 120 VCA pas branchée	Branchez la source d'alimentation. Vérifier le panneau de distribution de courant alternatif pour un bon fonctionnement.
	Fusibles de protection de branchement de batterie inversée expulsés (Voyez page 1 pour emplacement)	Vérifiez si les branchements sont inversés sur la batterie. Remplacez fusibles par d'autres de même type et calibre (Page 2)
	Court Circuit	Recherchez d'éventuels défauts sur les circuits de votre « RV »
	L'unité s'est arrêtée suite à une surchauffe	Vérifiez le flux d'air Laissez l'unité refroidir
	L'unité s'est arrêtée suite à une surtension (Le convertisseur s'arrêtera si la tension d'entrée est supérieure à 132 VCA)	Vérifiez la tension d'entrée Corrigez la tension d'entrée
Tension de sortie faible	Le compartiment est trop chaud	Vérifiez le flux d'air vers le convertisseur Améliorez la ventilation du compartiment
	Charge excessive pour le convertisseur	Réduisez les besoins de charge ou installez un convertisseur plus puissant
	Tension d'entrée non comprise entre 105-130 VCA	Corrigez la tension d'entrée de l'alimentation
	Cellules de batterie en mauvais état	Remplacez la batterie
Tension de sortie intermittente ou inexistante sur le générateur, fonctionne branché sur une prise de quai	L'unité s'est arrêtée suite à une surtension.	Ajoutez une charge supplémentaire au générateur, cela pourrait peut-être réduire les « pointes » à un niveau acceptable
	Certains générateurs ont des pointes de tension excessive sur une sortie CA, cela peut entraîner un arrêt de protection de l'unité par surtension	Contactez le fabricant du générateur pour éventuel défaut de l'appareil
Compartiment fusible ouvert (page 1 pour l'emplacement)	Le fusible a sauté	Remplacez le fusible par un autre fusible de même type et de même calibre.

Consultez un électricien agréé ou un technicien véhicule de camping à l'aide d'installation.

Ne pas remplacer la section convertisseur avant d'avoir vérifié les points suivants :

1. Utilisez un voltmètre pour vérifier la bonne tension au disjoncteur 120 VAC que le convertisseur est connecté. Cette tension doit être comprise entre 105 et 130 volts.
2. Retirer les fusibles de la batterie renversée et vérifier la sortie du convertisseur de la GND CONVERTISSEUR aux bornes CONVERTISSEUR POS au conseil DC. Cela devrait être 13,6 VDC.
3. Vérifiez les fusibles de la batterie inversée. Ces fusibles ne sauteront si la batterie ou de fils de sortie DC ont été branchée à l'envers, même pour un instant. Si elles sont soufflées vérifier la polarité des connexions de la batterie avant de les remplacer.
4. Si la sortie du convertisseur n'est pas présent et il ya ca dans le convertisseur, le convertisseur est défectueux.

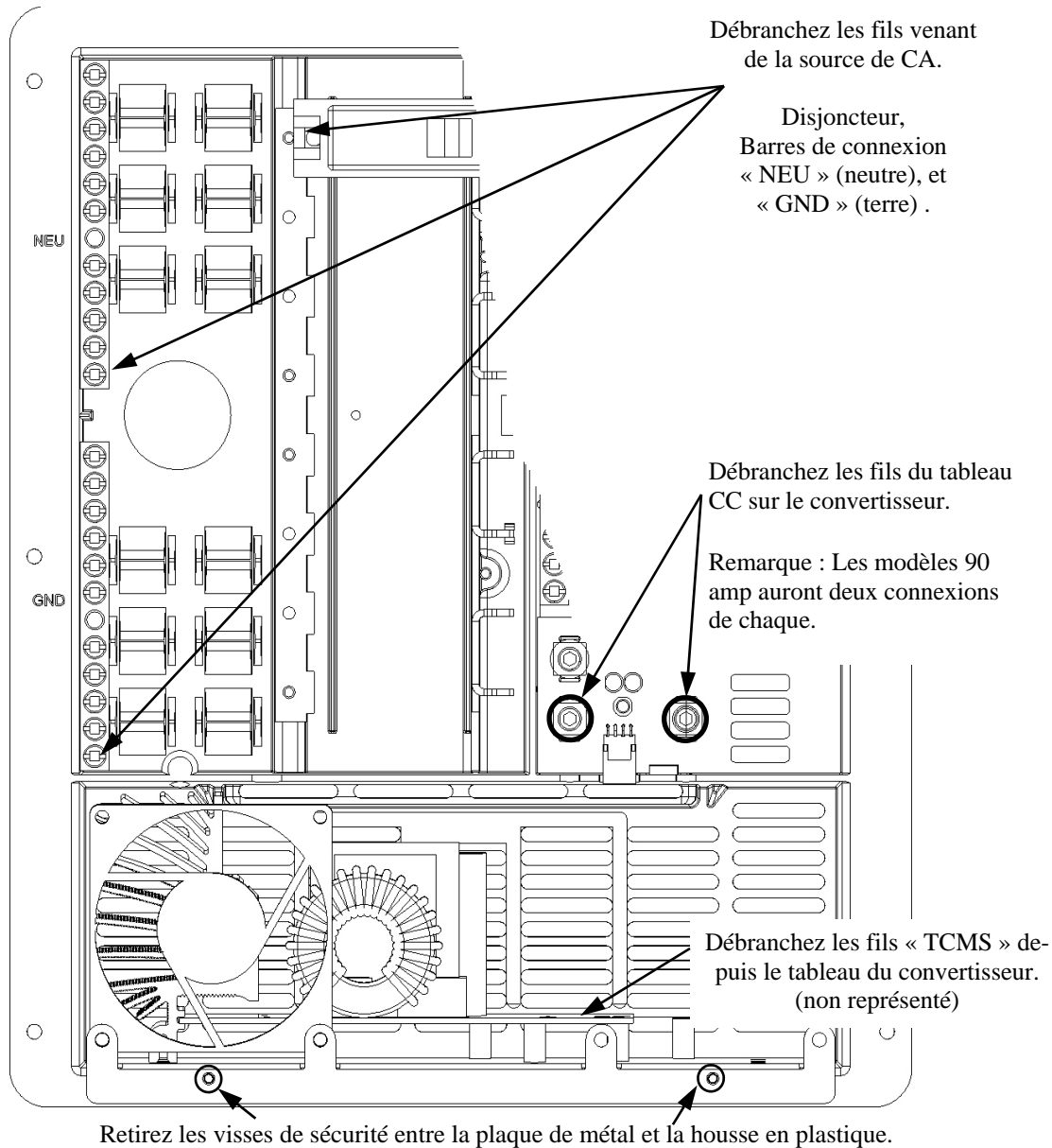

Si vous devez remplacer le convertisseur de puissance pour quelque raison que ce soit, veillez à bien suivre les étapes suivantes pour enlever en toute sécurité la section convertisseur.

Assurez-vous que toutes les sources de courant sont débranchées avant de commencer .

1. Débranchez les fils neutre, de terre et du disjoncteur reliés au convertisseur côté CA.
2. Débranchez les fils de terre, de phase et de sorties du convertisseur côté CC.
3. Assurez-vous d'avoir bien débranché le câblage électrique « TMCS » avant de passer à l'étape suivante.
4. Enfin, dévissez les 2 visse soutenant la plaque de métal du convertisseur à la housse en plastique.

Pour les réparations, n'envoyez que la section convertisseur.

Assurez-vous d'utiliser un emballage adapté pour ne pas endommager le produit.

Notes:

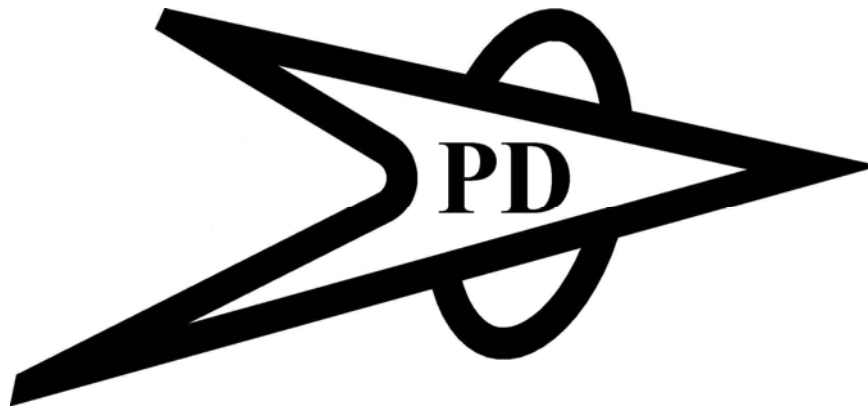

Progressive Dynamics, Inc.

Consultez notre site web pour découvrir tous
nos produits de grande qualité.

www.progressivedyn.com

507 Industrial Rd
Marshall, MI 49068
Phone: 269-781-4241
Fax: 269-781-7802